

De Santis

**INCARTONATRICI
"REGOLABILI"
"MECCANICHE"
"SENZA USO DI
ARIA COMPRESSA"**

**MECHANICAL
ADJUSTABLE
CAN PACKER
"NO COMPRESSED AIR"**

**ENCAISSEUSE
REGLABLE MECANIQUE
"SANS AIR COMPRIMÉ"**

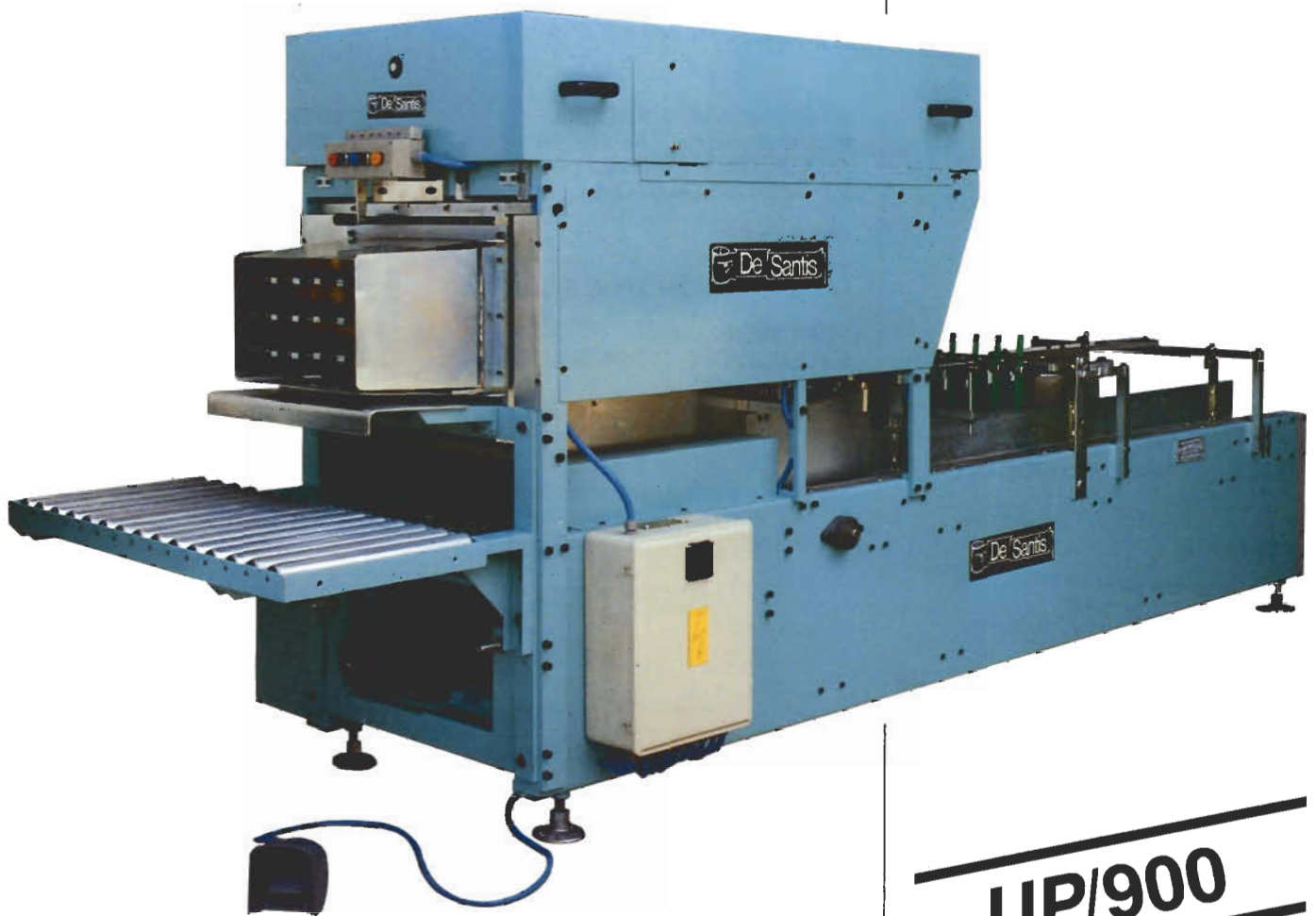

UP/900



**NUOVA INCASSATRICE «DE SANTIS»
REGOLABILE E MECCANICA
MODELLO UP 900**

Questa macchina, frutto di decennali esperienze nel campo dell'imballaggio, risolve finalmente il problema di incassare differenti formati di barattoli e/o cartoni con una sola macchina.

Il cambio del formato richiede al massimo un'ora, e si riduce sensibilmente se il cambio del formato riguarda solo l'altezza dei barattoli.

Ogni cura è messa per evitare qualsiasi danno alle etichette e ai barattoli e il funzionamento esclusivamente meccanico consente immediato reperimento di ricambi.

CAPACITÀ MASSIMA: dipendente dalla destrezza dell'operatore e dal formato di barattolo o di cartone: oltre 600 barattoli/minuto.

MISURE MASSIME DEI BARATTOLI AMMESSE: diametro minimo mm. 55, diametro massimo mm. 210; altezza minima mm. 65, altezza massima mm. 190 (extra per altezza superiore).

È possibile operare anche con barattoli aventi misure al di fuori delle segnate misure standard.

PESO NETTO: kg. 900

PESO LORDO: kg. 1400 (cassone chiuso)

PONTENZA INSTALLATA: 3 motori da 0,5 kw

ARIA COMPRESSA: NON RICHIESTA

**SISTEMA «NON SHOCK»
PER EVITARE DANNI A:
BARATTOLI ,ETICHETTE
E CARTONI**

**SEMPLICITÀ
SICUREZZA
ROBUSTEZZA**

**FUNZIONAMENTO
ESCLUSIVAMENTE MECCANICO**

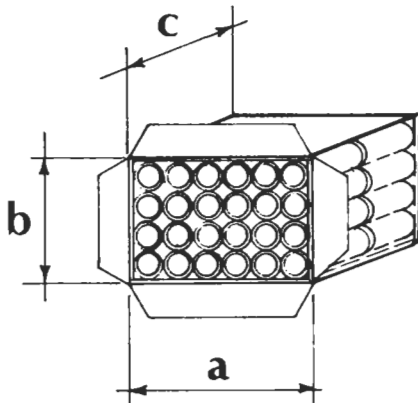

**ENCAISSEUSE «DE SANTIS»
REGLABLE ET MECANIQUE
MODELE UP 900**

Cette machine est le résultat d'un demi siècle d'expérience dans le secteur de l'emballage des produits alimentaires.

Elle résoud le problème d'emballage de différent boîtes et/ou cartons avec une seule machine.

Le changement du format se fait dans une heure maximum, et il réduit se le change concerne seulement l'hauteur des boîtes.

Le système de transport des boîtes n'abime pas les boîtes, ou les étiquettes, et aussi aucun dommage n'est causé aux caisses.

RENDEMENT: jusqu'à 600 boîtes par minute (selon format).

BOITES ADMISES: diamètre minimum mm. 55, diamètre maximum mm. 210; hauteur minimum mm. 65, hauteur maximum mm. 190 (extras pour hauteurs jusqu'à 260 mm.).

Sur demande nous pouvons fournir extras pour boîtes qui ne sont pas citées ici.

PUISSANCE: 3 moteurs da 0,5 kw

POIDS: net kg. 900, brut kg. 1400 (casse)

AIR COMPRIMÉ: PAS NECESSAIRE

**SYSTÈME «NON SHOCK»
POUR EVITER DOMMAGES:
AUX BOITES, ÉTIQUETTES
ET CAISSES-CARTON**

**SEMPLICITÉ
SÉCURITÉ
CONSTRUCTION TRÈS FORTE!**

**FONCTIONNEMENT
EXCLUSIVEMENT MECANIQUE!**

**«DE SANTIS» ADJUSTABLE AND
MECHANICAL CAN PACKER
UP 900 MODEL**

This new unit improved by De Santis after many years of experience in the field of packaging for the food industry, resolves the problems of handling different size of cans and/or cartons, by using one only unit. Size change requires 1 hour maximum, and this time is more reduced if change is only on the height of the cans.

The special can conveying system avoids damage to cans, labels, cartons.

MAXIMUM OUTPUT: according to size of cans and cartons: up to 600 cans/minute.

CONTAINER SIZES: diameter minimum mm. 55 (2"), diameter maximum mm. 210 (8 1/4"); height minimum mm. 65 (2 5/8"), height maximum mm. 190 (7 1/2") (extras for height up to mm. 260) (10").

It is possible to operate with cans out of above specification (with extras).

DRIVE: 3 motors 0,5 kw each

**«NO SHOCK» ADJUSTMENT
TO AVOID DAMAGE TO CANS,
LABELS OR CASES.**

**THIS NEW UNIT IS STRONGLY
CONSTRUCTED AND HAS
EXCLUSIVE MECHANICAL
OPERATING FEATURES TO
ENSURE: SAFETY, EASE OF
OPERATION AND ECONOMY!**

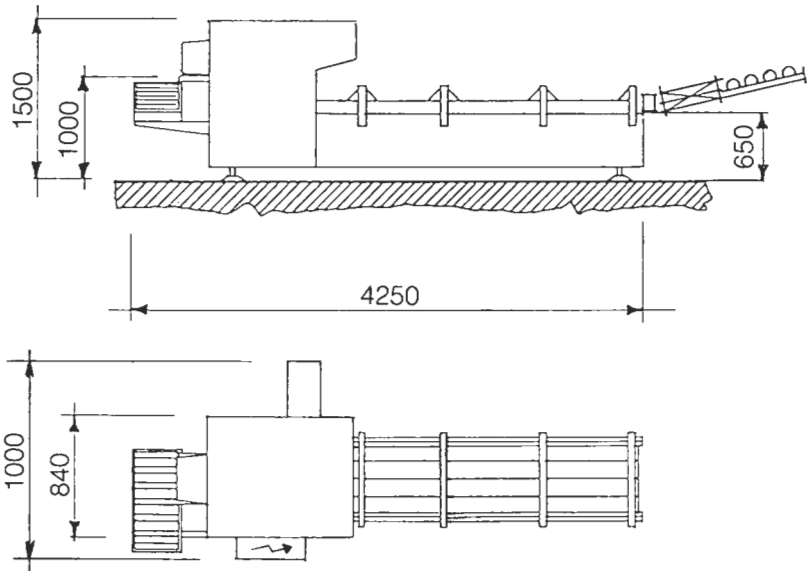

UP/900



CONSORZIO SALERNO TRADING



MEMBER

De Santis s.r.l. - PACKAGING MACHINERY AND EQUIPMENT

Via Nazionale, 86 - I - 84016 Pagani (SA) - Italia - Tel. (+ 39 81) 915344 - Telex 770117 SATRAD I - Telefax (+ 39 81) 5152066

E-mail: info@de-santis.biz